

01 - 02.6

01.04.PL

**Zawory odcinające LDM
UV 116 i UV 216**



UV 116
UV 216
Zawory odcinające
DN 15 - 300, PN 16 i 25
z kółkiem ręcznym

Opis

Zawory odcinające UV 116, UV 216 są zaworami ręcznymi przeznaczonymi do odcinania przepływu medium. Zawory zwartej konstrukcji charakteryzują się wysoką szczelnością. Zawory wyposażone są w gniazdo zwrotne, umożliwiające wymianę dławnicy, podczas ruchu, przy pełnie otwartym zaworze.

Zastosowanie

Zawory przeznaczone są do układów ciepłowniczych oraz przemysłowych, UV 216 również w układach parowych. Dzięki dużemu zakresowi średnic mogą one być zastosowane do odcinania od najmniejszych przepływów (naprz. zawory do pobierania próbek), do dużych przepływów na głównych odcinkach rurociągów.

Parametry techniczne

Szereg konstrukcyjny	UV 116	UV 216
Wykonanie	Zawór odcinający przelotowy	
Zakres średnic	DN 15 do 300	DN 15 do 200
Ciśnienie znamionowe	PN 16	PN 25
Materiał korpusu	Żeliwo szare EN-JL1040	Żeliwo sferoidalne EN-JS1025
Materiał grzyba	Stal nierdzewna 1.4021	
Materiał gniazda	Stal nierdzewna 1.4006	
Materiał trzpienia	Stal nierdzewna 1.4021	
Uszczelnienie dławnicy	Grafit	
Zakres temperatur roboczych	+2 do +300°C	+2 do +350°C
Przylączenie	Typ B1 (gruba listwa uszczelniająca) według ČSN-EN 1092-2 (1/1999) długości montażowe według ČSN-EN 558-1 (3/1997), szereg 1	
Typ grzyba	Grzyb talerzowy, dla DN 200 do 300 grzyb ciśnieniowo odciążony	
Charakterystyka przepływu	Odcinająca	
Nieszczelność	Według DIN 3230 (4/1982) - stopień nieszczelności Bn1	

Medium robocze

Zawory przeznaczone są do odcinania wody, pary wodnej (tylko UV 216), powietrza i innych mediów kompatybilnych z materiałem korpusu oraz częściami wewnętrznymi armatury.

Położenia robocze

Zawory mogą być zainstalowane w dowolnym położeniu, należy jednak zapewnić wystarczającą przestrzeń do manipulacji z kółkiem ręcznym. Kierunek przepływu jest oznaczony strzałkami na korpusie. Odwrotny (zmienny) przepływ jest dozwolony z ograniczonymi wartościami odcinanych różnic ciśnień.

Współczynniki przepływu Kvs, spadki ciśnień i współczynnik strat ζ (zeta)

DN	Kvs [m ³ /h]	ζ	Δp_{\max} MPa PN16	Δp_{\max} MPa PN25	Δp_z MPa PN16,25
15	5.9	2.3	1.60	2.50	1.60
20	7.4	4.7	1.60	2.50	1.60
25	13.0	3.7	1.60	2.50	1.60
32	18.0	5.2	1.60	2.50	1.60
40	30.0	4.5	1.60	2.50	1.60
50	41.0	5.9	1.60	2.50	1.60
65	79.0	4.6	1.60	2.50	1.60
80	115.0	4.9	1.60	2.50	1.60
100	181.0	4.9	1.60	2.50	1.60
125	225.0	7.7	1.60	2.50	1.60
150	364.0	6.1	1.60	2.10	1.60
200	690.0	5.4	1.40	1.40	1.00
250	1010.0	6.1	1.60	---	0.60
300	1460.0	6.1	1.60	---	0.40

Δp_{\max} - wartość maksymalnej różnicy ciśnień przy zwykłym kierunku przepływu

Δp_z - wartość maksymalnej różnicy ciśnień przy odwrotnym kierunku przepływu

Maksymalne dopuszczalne nadciśnienia robocze [Mpa]

Materiał	PN	Temperatura [°C]					
		120	150	200	250	300	350
Żeliwo szare EN-JL1040 (EN-GJL-250)	16	1,60	1,44	1,28	1,12	0,96	---
Żeliwo sferoidalne EN-JL1025 (EN-GJS-400-18-LT)	25	2,50	2,43	2,30	2,18	2,00	1,75

Schemat zestawienia kompletnego numeru typowego zaworów UV 116 i UV 216

		XX	XXX	X	XX	XX	/	XXX	-	XXX
1. Zawór	Zawór odcinający	UV								
2. Oznaczenie typowe	Zawór odcinający z żeliwa szarego EN-JL1040		116							
	Zawór odcinający z żeliwa sferoidalnego EN-JS1025		216							
3. Typ sterowania/dławnicy	Kółko ręczne / grafit rozprężony			S						
4. Przyłączenie	Kołnierz z listwą uszczelniającą			1						
5. Materiał korpusu/pokrywy	Żeliwo szare EN-JL1040		116		3					
	Żeliwo sferoidalne EN-JS1025		216		4					
6. Ciśnienie znam. PN	PN 16		116			16				
	PN 25		216			25				
7. Maks. temperatura °C	300°C		116					300		
	350°C		216					350		
8. Średnica znamionowa DN	DN 15 do 300		116							XXX
	DN 15 do 200		216							XXX

Przykład zamówienia : UV 216 S14 25/350-65

Ze względu na jednoznaczność pojedynczych wykonań, zwory mogą być zamawiane za pomocą kodu..

Przykład: UV 116S DN 25 oznacza zawór odcinający PN 16, DN 25

UV 216S DN 65 oznacza zawór odcinający PN 25, DN 65

Wymiary i masy zaworów UV x16

DN	PN 16					PN 25					PN 16, PN 25							
	Dz	Dp	Do	n	d	g	Dz	Dp	Do	n	d	g	f	L	H	h	m	
	mm	mm	mm		mm	mm	mm	mm	mm		mm	mm	mm	mm	mm	mm	kg	
15	95	46	65	4	14	14	95	46	65	4	14	14	2	130	167	5	3,3	
20	105	56	75			16	105	56	75			16		150	167	5	3,9	
25	115	65	85			16	115	65	85			16		160	175	8	5,0	
32	140	76	100			18	140	76	100			18		180	186	9	6,6	
40	150	84	110			18	150	84	110			19		200	235	12	8,4	
50	165	99	125			20	165	99	125			19		230	248	13	12,0	
65	185	118	145	8	19	20	185	118	145	8	19	19	3	290	260	16	17,3	
80	200	132	160			22	200	132	160			19		310	291	20	22,7	
100	220	156	180			24	235	156	190			19		350	338	25	35,8	
125	250	184	210			26	270	184	220			19		400	384	32	52,8	
150	285	211	240	12	23	26	300	211	250	12	28	20	4	480	429	38	74,2	
200	340	266	295			30	360	274	310			22		600	529	50	126	
250	405	319	355	12	28	32	---	---	---	12	---	---	4	730	638	62	200	
300	460	370	410			32	---	---	---			---		---	12	---	---	4

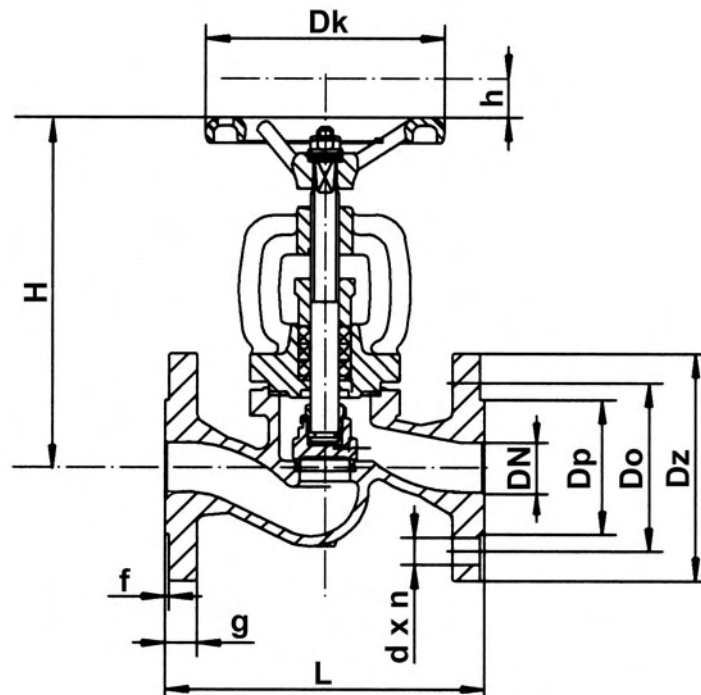



**AUTORYZOWANY PARTNER
LDM w Polsce**

ARMATERM

siedziba firmy w Poznaniu

aktualny adres na www.armaterm.pl

tel. (+48 61) 848 84 31

tel. kom. 0506 110 005

fax (+48 61) 848 84 31

e-mail: biuro@armaterm.pl

www.armaterm.pl

UWAGI: